



**МІНІСТЕРСТВО ОСВІТИ І НАУКИ УКРАЇНИ
ТАВРІЙСЬКИЙ ДЕРЖАВНИЙ АГРОТЕХНОЛОГІЧНИЙ
УНІВЕРСИТЕТ ІМЕНІ ДМИТРА МОТОРНОГО**

**ОСВІТНЬО-ПРОФЕСІЙНА ПРОГРАМА
«ТУРИЗМ»**

першого (бакалаврського) рівня вищої освіти
за спеціальністю 242 «Туризм»
галузі знань 24 Сфера обслуговування
кваліфікація: Бакалавр з туризму

ЗАТВЕРДЖЕНО ВЧЕНОЮ РАДОЮ ТДАТУ

Голова вченої ради, д.т.н., професор  В.М. Кюрчев
(протокол № 10 від 28.05.2020 р.)

Освітня програма вводиться в дію з 01.07.2020 р.
Ректор ТДАТУ, д.т.н., професор  В.М. Кюрчев
(наказ №107-ОД від 1.07.2020 р.)

Мелітополь, 2020 р.

ЛИСТ ПОГОДЖЕННЯ
освітньо-професійної програми

Гарант освітньо-професійної програми

 к.е.н, доцент Попова Т.В.

« 28 » 05 2020 року

Декан факультету економіка та бізнес

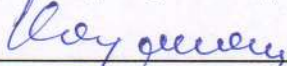
 к.е.н, доцент Карман С.В.

« 28 » 05 2020 року

Проректор з науково-педагогічної роботи

 к.т.н, доцент Ломейко О.П.

« 28 » 05 2020 року

ПЕРЕДМОВА

Освітньо-професійну програму модернізовано відповідно до Стандарту вищої освіти для першого (бакалаврського) рівня вищої освіти зі спеціальності 242 «Туризм»

Розробники освітньо-професійної програми:

Попова Тетяна Вікторівна - гарант освітньо-професійної програми, керівник проектної групи, кандидат економічних наук, доцент кафедри бізнес-консалтингу та міжнародного туризму Таврійського державного агротехнологічного університету імені Дмитра Моторного.

Кальченко Сергій Володимирович - доктор економічних наук, професор кафедри бізнес-консалтингу та міжнародного туризму Таврійського державного агротехнологічного університету імені Дмитра Моторного

Даценко Людмила Миколаївна - доктор геологічних наук, професор кафедри геоекології та землеустрою Таврійського державного агротехнологічного університету імені Дмитра Моторного.

Карасва Тетяна В'ячеславівна - кандидат філологічних наук, доцент кафедри іноземних мов Таврійського державного агротехнологічного університету імені Дмитра Моторного

Розглянуто на засіданні кафедри бізнес-консалтингу та міжнародного туризму ТДАТУ

Протокол № від 29.04. 2020 р.

Схвалено методичною комісією факультету економіки та бізнесу ТДАТУ

Протокол №8 від 26 травня 2020 р.

1. Профіль освітньої програми зі спеціальності 242 «Туризм»

1- Загальна інформація	
Повна назва закладу вищої освіти та структурного підрозділу	Таврійський державний агротехнологічний університет імені Дмитра Моторного, кафедра бізнес-консалтингу та міжнародного туризму
Ступінь вищої освіти та назва кваліфікації мовою оригіналу	Перший (бакалаврський) рівень, бакалавр з туризму (Bachelor of Tourism)
Офіційна назва освітньої програми	Освітньо-професійна програма зі спеціальності 242 «Туризм»
Тип диплому та обсяг освітньої програми	Диплом бакалавра, одиничний, 240 кредитів ЄКТС, термін навчання 3 роки 10 місяців
Наявність акредитації	відсутня
Цикл/рівень	QF for ENEA – перший цикл, EQF for LLL – 6 рівень; НРК України – 7 рівень
Передумови	Особа має право здобувати ступінь бакалавра за умови наявності в неї повної загальної середньої освіти або освіти на основі освітньо-кваліфікаційного рівня молодшого спеціаліста, у тому числі за іншою спеціальністю (напрямом підготовки).
Мова(и) викладання	українська
Термін дії освітньої програми	До нової
Інтернет-адреса постійного розміщення опису освітньої програми	http://feb.tsatu.edu.ua/faculty/department-of-economics/teaching/educational-programs/#to-main
2 - Мета освітньо-професійної програми	
Забезпечити підготовку висококваліфікованих фахівців бакалаврів в сфері рекреації та туризму, які володіють належними компетентностями, що направлені на здобуття студентом знань, вмінь і навичок успішної роботи в туристичному бізнесі і дозволяють йому бути екологічно відповідальним, соціально мобільним та затребуваним на ринку праці.	
3 - Характеристика освітньо-професійної програми	
Предметна область (галузь знань, спеціальність)	24 «Сфера обслуговування» 242 «Туризм»
Орієнтація освітньої програми	Освітньо-професійна
Основний фокус	Вища освіта в галузі 24 «Сфера обслуговування» зі спе-

освітньої програми та спеціалізації	ціальності 242 «Туризм». Основний фокус програми у формуванні навичок та вмінь здійснювати організаційну, управлінську та проектну діяльність, пов'язану з рекреаційною та туристичною діяльністю.
Особливості програми	Програма розвиває перспективи практичного опанування навичок здійснення туристичної діяльності, вказує орієнтири сучасного розвитку сфери обслуговування. Програма передбачає поглиблене вивчення іноземної мови за професійним спрямуванням
4 - Придатність випускників до працевлаштування та подальшого навчання	
Придатність до працевлаштування	<p>Працевлаштування в туристичних організаціях та на підприємствах будь-якої форми власності, у навчальних закладах та науково-дослідних установах; в органах державного та муніципального управління, у структурах, в яких випускники є підприємцями, що створюють та розвивають власну справу у сфері обслуговування; в комерційних структурах, що виходять на зовнішній ринок послуг, у недержавних організаціях та установах.</p> <p>Випускники можуть працювати на посадах: 3414 Фахівець з туристичного обслуговування; 3414 Організатор подорожей (екскурсій); 3414 Екскурсовод; 3414 Фахівець із організації дозвілля; 3414 Фахівець з розвитку сільського туризму; 3414 Фахівець із конференц-сервісу; 3414 Фахівець із спеціалізованого обслуговування; 3414 Інструктор оздоровчо-спортивного туризму (за видами туризму); 3414 Фахівець із туристичної безпеки; 3340 Інструктор-методист з туризму; 3439 Інспектор з туризму</p>
Подальше навчання	Можливість продовжувати освіту за другим (магістерським) рівнем вищої освіти, а також підвищувати кваліфікацію та отримувати додаткову післядипломну освіту.
5 - Викладання та оцінювання	
Викладання та навчання	<p>Студентоцентроване, проблемно-орієнтоване навчання, ініціативне самонавчання.</p> <p>Лекційні заняття мають інтерактивний науково-пізнавальний характер. Практичні заняття проводяться в малих групах, поширеними є кейс-метод, ситуаційні завдання, ділові ігри, підготовка презентацій з використанням сучасних програмних засобів.</p> <p>Самостійне навчання з використанням дистанційної самопідготовки на освітньому порталі, консультації з ви-</p>

	<p>кладачами.</p> <p>Акцент робиться на особистому саморозвитку, груповій роботі, умінні презентувати результати навчання, що сприятиме формуванню розуміння потреби й готовності до продовження самоосвіти протягом життя.</p>
Оцінювання	Система оцінювання знань за дисциплінами освітньо-професійної програми складається з: поточного опитування, перевірки практичних завдань, тестового контролю, захисту звіту з практики, захисту курсової роботи, усні та письмові екзамени
Система оцінювання	<p>100-бальна шкала та шкала ECTS (A, B, C, D, E, FX, F) та національною шкалою (відмінно, добре, задовільно, незадовільно; зараховано, не зараховано). У ТДАТУ використовується рейтингова форма контролю після закінчення логічно завершеної частини лекційних та практичних занять (модуля) з певної дисципліни. Її результати враховуються під час виставлення підсумкової оцінки. Рейтингове оцінювання знань студентів не скасовує традиційну систему оцінювання, а існує поряд із нею. Воно робить систему оцінювання більш гнучкою, об'єктивною і сприяє систематичній та активній самостійній роботі студентів протягом усього періоду навчання, забезпечує здорову конкуренцію між студентами у навчанні, сприяє виявленню і розвитку творчих здібностей студентів. Рейтинг студента із засвоєння навчальної дисципліни складається з рейтингу з навчальної роботи – 70 балів та рейтингу з атестації – 30 балів. Таким чином, на оцінювання засвоєння змістових модулів, на які поділяється навчальний матеріал дисципліни, передбачається 70 балів. Рейтингові оцінки із змістових модулів, як і рейтинг з атестації, теж обчислюються за 100-бальною шкалою. Письмові екзамени із співбесідою та захисту білетів, здача звітів та захист лабораторних/практичних робіт, рефератів в якості самостійної роботи, проведення дискусій, семінарів та модулів. Випускники захищають кваліфікаційну роботу</p>
6 - Програмні компетентності	
Інтегральна компетентність	ІК. Здатність комплексно розв'язувати складні професійні задачі та практичні проблеми у сфері туризму і рекреації як в 7 процесі навчання, так і в процесі роботи, що передбачає застосування теорій і методів системи наук, які формують туризмознавство, і характеризуються комплексністю та невизначеністю умов.
Загальні компетентності	ЗК01. Здатність реалізувати свої права і обов'язки як члена суспільства, усвідомлювати цінності громадянського (вільного демократичного) суспільства та необхід-

	<p>ність його сталого розвитку, верховенства права, прав і свобод людини і громадянина в Україні</p> <p>ЗК02. Здатність зберігати та примножувати моральні, культурні, наукові цінності і досягнення суспільства на основі розуміння історії та закономірностей розвитку предметної області, її місця у загальній системі знань про природу і суспільство та у розвитку суспільства, техніки і технологій, використовувати різні види та форми рухової активності для активного відпочинку та ведення здорового способу життя</p> <p>ЗК03. Здатність діяти соціально відповідально та свідомо</p> <p>ЗК04. Здатність до критичного мислення, аналізу і синтезу</p> <p>ЗК05. Прагнення до збереження навколишнього середовища</p> <p>ЗК06. Здатність до пошуку, оброблення та аналізу інформації з різних джерел</p> <p>ЗК07. Здатність працювати в міжнародному контексті</p> <p>ЗК08. Навички використання інформаційних та комунікаційних технологій</p> <p>ЗК09. Вміння виявляти, ставити і вирішувати проблеми</p> <p>ЗК10. Здатність спілкуватися державною мовою як усно, так і письмово</p> <p>К11 Здатність спілкуватися іноземною мовою</p> <p>ЗК12. Навички міжособистісної взаємодії</p> <p>ЗК13. Здатність планувати та управляти часом</p> <p>ЗК14. Здатність працювати в команді та автономно</p>
<p>Спеціальні (фахові) компетентності</p>	<p>ФК15. Знання та розуміння предметної області та розуміння специфіки професійної діяльності</p> <p>ФК16. Здатність застосовувати знання у практичних ситуаціях</p> <p>ФК17. Здатність аналізувати рекреаційно-туристичний потенціал територій</p> <p>ФК18. Здатність аналізувати діяльність суб'єктів індустрії туризму на всіх рівнях управління</p> <p>ФК19. Розуміння сучасних тенденцій і регіональних пріоритетів розвитку туризму в цілому та окремих його форм і видів</p> <p>ФК20. Розуміння процесів організації туристичних подорожей і комплексного туристичного обслуговування (готельного, ресторанного, транспортного, екскурсійного, рекреаційного)</p> <p>ФК21. Здатність розробляти, просувати, реалізовувати та організовувати споживання туристичного продукту</p> <p>ФК22. Розуміння принципів, процесів і технологій організації роботи суб'єкта туристичної індустрії та її під-</p>

	<p>систем</p> <p>ФК23. Здатність забезпечувати безпеку туристів у звичайних та складних форс-мажорних обставинах</p> <p>ФК24. Здатність здійснювати моніторинг, інтерпретувати, аналізувати та систематизувати туристичну інформацію, уміння презентувати туристичний інформаційний матеріал</p> <p>ФК25. Здатність використовувати в роботі туристичних підприємств інформаційні технології та офісну техніку</p> <p>ФК26. Здатність визначати індивідуальні туристичні потреби, використовувати сучасні технології обслуговування туристів та вести претензійну роботу</p> <p>ФК27. Здатність до співпраці з діловими партнерами і клієнтами, уміння забезпечувати з ними ефективні комунікації</p> <p>ФК28. Здатність працювати у міжнародному середовищі на основі позитивного ставлення до несхожості до інших культур, поваги до різноманітності та мультикультурності, розуміння місцевих і професійних традицій інших країн, розпізнавання міжкультурних проблем у професійній практиці</p> <p>ФК29. Здатність діяти у правовому полі, керуватися нормами законодавства</p> <p>ФК30. Здатність працювати з документацією та здійснювати розрахункові операції суб'єктом туристичного бізнесу</p>
7 - Програмні результати навчання	
<p>Програмні результати навчання</p>	<p>РН1. Знати, розуміти і вміти використовувати на практиці основні положення туристичного законодавства, національних і міжнародних стандартів з обслуговування туристів.</p> <p>РН2. Знати, розуміти і вміти використовувати на практиці базові поняття з теорії туризму, організації туристичного процесу та туристичної діяльності суб'єктів ринку туристичних послуг, а також світоглядних та суміжних наук.</p> <p>РН 3. Знати і розуміти основні форми і види туризму, їх поділ.</p> <p>РН 4. Пояснювати особливості організації рекреаційно-туристичного простору.</p> <p>РН5. Аналізувати рекреаційно-туристичний потенціал території.</p> <p>РН6. Застосовувати у практичній діяльності принципи і методи організації та технології обслуговування туристів.</p> <p>РН7. Розробляти, просувати та реалізовувати туристич-</p>

	<p>ний продукт. ПР08. Ідентифікувати туристичну документацію та вміти правильно нею користуватися.</p> <p>РН9. Організовувати процес обслуговування споживачів туристичних послуг на основі використання сучасних інформаційних, комунікаційних і сервісних технологій та дотримання стандартів якості і норм безпеки.</p> <p>РН10. Розуміти принципи, процеси і технології організації роботи суб'єкта туристичного бізнесу та окремих його підсистем (адміністративно управлінська, соціально-психологічна, економічна, техніко-технологічна).</p> <p>РН11. Володіти державною та іноземною (ними) мовою (мовами), на рівні, достатньому для здійснення професійної діяльності.</p> <p>РН12. Застосовувати навички продуктивного спілкування зі споживачами туристичних послуг.</p> <p>РН13. Встановлювати зв'язки з експертами туристичної та інших галузей.</p> <p>РН 14. Проявляти повагу до індивідуального і культурного різноманіття.</p> <p>РН15. Проявляти толерантність до альтернативних принципів та методів виконання професійних завдань.</p> <p>РН16. Діяти у відповідності з принципами соціальної відповідальності та громадянської свідомості.</p> <p>РН17. Управляти своїм навчанням з метою самореалізації в професійній туристичній сфері.</p> <p>РН18. Адекватно оцінювати свої знання і застосовувати їх в різних професійних ситуаціях.</p> <p>РН19. Аргументовано відстоювати свої погляди у розв'язанні професійних завдань.</p> <p>РН20. Виявляти проблемні ситуації і пропонувати шляхи їх розв'язання. ПР21. Приймати обґрунтовані рішення та нести відповідальність за результати своєї професійної діяльності.</p> <p>РН22. Професійно виконувати завдання в невизначених та екстремальних ситуаціях.</p>
Програмні результати навчання, визначені вищим навчальним закладом	<p>РН 23. Здатність надавати консалтингові послуги в сфері туристичної діяльності</p> <p>РН24. Вміння ефективної комунікації з громадськими організаціями в сфері туризму</p>
8 - Ресурсне забезпечення реалізації програми	
Матеріально-технічне забезпечення	<p>Забезпеченість навчальними приміщеннями, комп'ютерними робочими місцями, мультимедійним обладнанням відповідає потребі.</p> <p>Наявна вся необхідна соціально-побутова інфраструктура, кількість місць в гуртожитках відповідає вимогам. Користування мережею Інтернет безлімітне.</p>

	Для спеціальної професійної підготовки фахівців функціонують навчальні лабораторії: «Лабораторія туристичної агенції», «Лабораторія діяльності сільського зеленого туризму» та інші.
Інформаційне та навчально-методичне забезпечення	Офіційний сайт ТДАТУ http://www.tsatu.edu.ua/ ; електронні навчальні курси дисциплін на освітньому порталі Moodle http://op.tsatu.edu.ua наукова бібліотека ТДАТУ http://www.tsatu.edu.ua/biblioteka/ , методичні кабінети кафедр, сайт факультету економіки та бізнесу http://feb.tsatu.edu.ua/ , сайт кафедри бізнес-консалтингу та міжнародного туризму http://feb.tsatu.edu.ua/faculty/department-of-economics/ , сайти кафедр, точки бездротового доступу до мережі Інтернет; наявність доступу до баз даних Scopus та Web of science, необмежений доступ до мережі Інтернет.
9 - Академічна мобільність	
Національна кредитна мобільність	Можливість перезарахування кредитів у межах кредитно-трансферної системи на основі двосторонніх договорів між Таврійським державним агротехнологічним університетом імені Дмитра Моторного та закладами вищої освіти України http://www.tsatu.edu.ua/akademichna-mobilnist/
Міжнародна кредитна мобільність	Можлива реалізація програм подвійного диплому, програм стажування та наукове співробітництво на основі двосторонніх договорів між ТДАТУ та навчальними закладами Німеччини, Польщі, Франції, США, Китаю, Білорусі, Болгарії, Казахстану, Угорщини та інших країн http://www.tsatu.edu.ua/vmz/partnery-universitytetu/
Навчання іноземних здобувачів вищої освіти	Навчання іноземних здобувачів вищої освіти проводиться на загальних умовах з додатковою мовною підготовкою.

2. ПЕРЕЛІК КОМПОНЕНТ ОСВІТНЬО-ПРОФЕСІЙНОЇ ПРОГРАМИ «ТУРИЗМ» ТА ЇХ ЛОГІЧНА ПОСЛІДОВНІСТЬ

2.1 Перелік компонентів ОПП

Код н/д	Компоненти освітньо-професійної програми	Кількість кредитів	Форма підсумк. контролю
1	2	3	4
1. Цикл загальної підготовки			
Обов'язкові дисципліни			
ОК.01	Українська мова (за професійним спрямуванням)	5	Екзамен
ОК.02	Історичне краєзнавство	5	Екзамен
ОК 03	Іноземна мова (за професійним спрямуванням)	5	Диф. залік
ОК 04	Філософія	4	Екзамен
ОК 05	Безпека життєдіяльності	3	Диф. залік
ОК 06	Географія туризму та країнознавство	4	Екзамен
ОК 07	Економічна теорія	4	Диф. залік
ОК 08	Мікро- та макроекономіка	4	Диф. залік
ОК 09	Соціальна психологія та конфліктологія	5	Диф. залік
Всього за циклом загальної підготовки		39	5 диф. заліків, 4 екзамени
2. Цикл професійної підготовки			
Обов'язкові дисципліни			
ОК 10	Основи туристичної діяльності	6	Екзамен
ОК 11	Іноземна мова (за професійним спрямуванням)	4+4+4+4+ 4+4+4 = 28	5 диф. заліків + 1 екзамен
ОК 12	Організація екскурсійної діяльності	4	Екзамен
ОК 13	Міжнародний туризм	4	Екзамен
ОК 14	Економіка туристичної фірми	5	Екзамен
ОК 15	Сільський зелений туризм	4	Екзамен
ОК 16	Розвиток сфери послуг	4	Диф. залік
ОК 17	Рекреологія та рекреаційні комплекси світу	5	Екзамен
ОК 18	Інформаційні системи і технології в туристичній діяльності	5	Диф. залік
ОК 19	Інформаційні системи і технології в туристичній діяльності	4	Екзамен
ОК 20	Інноваційні види туризму	3	Екзамен
ОК 21	Організація анімаційної діяльності	4	Екзамен
ОК 22	Туроперейтинг	6	Екзамен
ОК 23	Туроперейтинг КР	1	Курс.роб
ОК 24	Організація готельно-ресторанного господарства	3	Екзамен
ОК 25	Технологія готельно-ресторанного господарства	3	Диф. залік
ОК 26	Бізнес-статистика в туризмі	3	Екзамен
ОК 27	Аналіз діяльності підприємств туристичної галузі КР	1	Курс.роб
ОК 28	Правове регулювання туристичної діяльності	4	Екзамен
ОК 29	Аналіз діяльності підприємств туристичної галузі	6	Екзамен

	зі		
ОК 30	Іміджелогія і PR-технології в туризмі	4	Диф. залік
ОК 31	Створення туристичного продукту	4	Екзамен
ОК 32	Ринок туристичних послуг	4	Екзамен
Всього			116
2.1 Практична підготовка			
ОК 33	Навчальна практика "Вступ до фаху"	4	Диф. залік
ОК 34	Навчальна практика з туристичної діяльності	4	Диф. залік
ОК 35	Навчальна практика з туropolерейтингу	4	Диф. залік
ОК 36	Переддипломна практика	4	Диф. залік
Загальний обсяг практичних компонент: Всього			16
Всього за циклом професійної підготовки:			132
Вибіркові компоненти ОП			
ВК 1		4	Диф. залік
ВК 2		6	Диф. залік
ВК 3		6	Диф. залік
ВК 4		6	Екзамен
ВК 5		6	Екзамен
ВК 6		4	Диф. залік
ВК 7		6	Диф. залік
ВК 8		6	Диф. залік
ВК 9		6	Диф. залік
ВК 10		5	Диф. залік
ВК 11		5	Диф. залік
Загальний обсяг вибірових компонент:		60	
ІНШІ СКЛАДОВІ ОСВІТНЬОГО ПРОЦЕСУ			
	Дипломне проектування	5	
	Підготовка до атестації здобувачів вищої освіти	2	
	Захист кваліфікаційної роботи	1	
	Складання атестаційного екзамену	1	
Всього за іншими складовими освітнього процесу		9	
Разом за обов'язковою частиною підготовки		180	
Разом за вибірковою частиною підготовки		60	
ЗАГАЛЬНИЙ ОБСЯГ ОСВІТНЬОЇ ПРОГРАМИ		240	30диф. заліки, 21 екзаменів, 2 захисти

Структурно-логічна схема ОПП спеціальності 242 "Туризм"

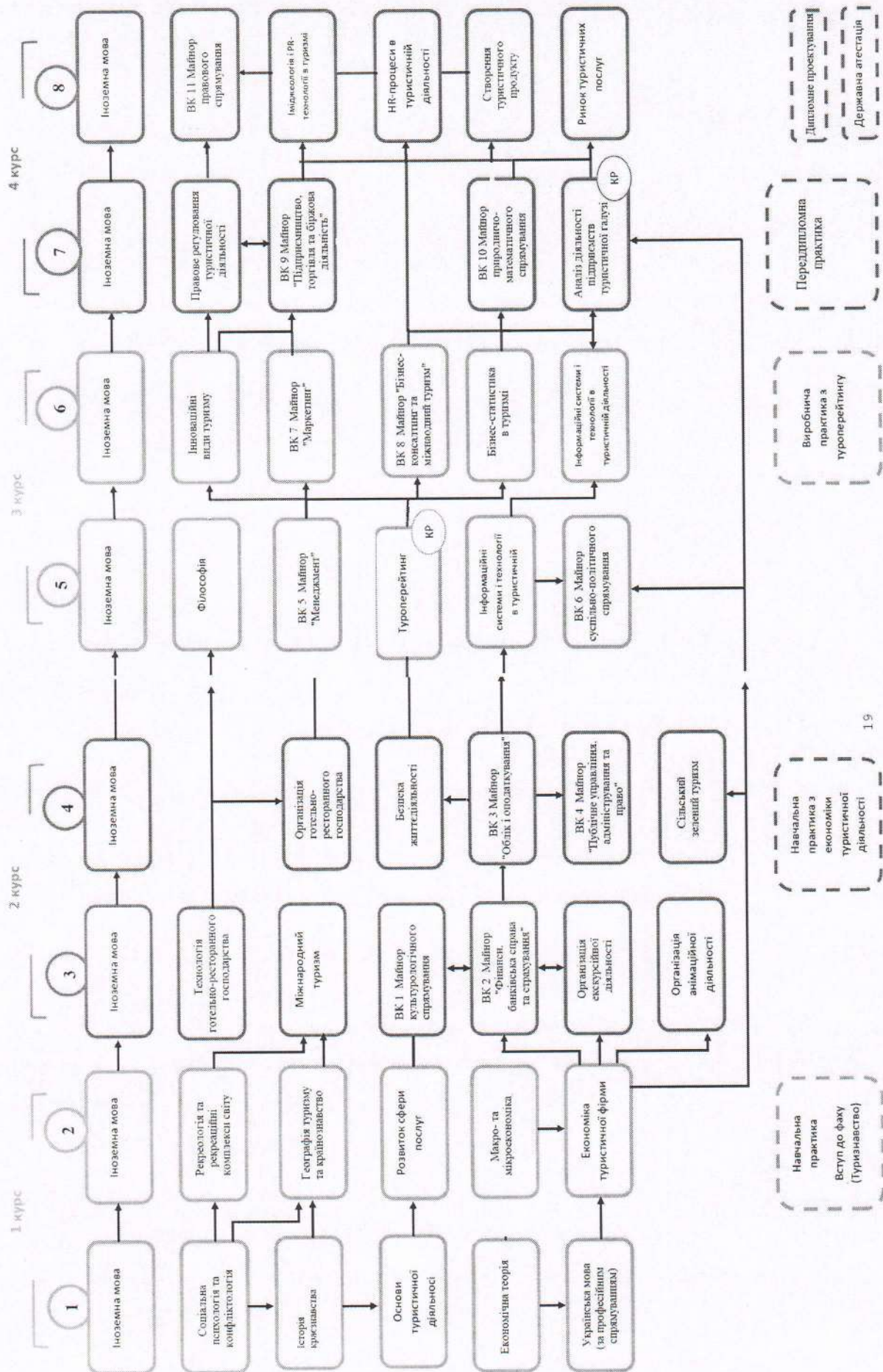

3. ФОРМА АТЕСТАЦІЇ ЗДОБУВАЧІВ ВИЩОЇ ОСВІТИ

Форма атестації здобувачів вищої освіти	Атестація здійснюється у формі публічного захисту кваліфікаційної роботи та атестаційного екзамену.
Вимоги до кваліфікаційної роботи	Кваліфікаційна робота повинна передбачати теоретичні та аналітичні узагальнення або розв'язання практичної задачі у сфері туризму і рекреації із застосуванням теорій та методів туризмознавства. Кваліфікаційна робота має бути перевірена на плагіат. Кваліфікаційна робота має бути оприлюднена на офіційному сайті закладу вищої освіти або його структурного підрозділу, або у репозитарії закладу вищої освіти.
Вимоги до атестаційного екзамену	Атестаційний екзамен має бути спрямований на перевірку досягнення результатів навчання, визначених цим стандартом та освітньою програмою.

4 Вимоги до наявності системи внутрішнього забезпечення якості вищої освіти

В Таврійському агротехнологічному університеті імені Дмитра Моторного впроваджено систему управління якістю, що підтверджено сертифікатами на відповідність системи управління якістю в ТДАТУ вимогам міжнародного стандарту якості ISO 9001:2015 «Quality management systems – Requirements» та Національного стандарту якості ДСТУ EN ISO 9001:2018. <http://www.tsatu.edu.ua/nmc/viddil-monitorynhu-jakosti-osvitnoji-dijalnosti/sertyfikaty-systemy-vnutrishnoho-zabezpechennja-jakost/>

В ТДАТУ функціонує система забезпечення якості освітньої діяльності та якості вищої освіти (система внутрішнього забезпечення якості), яка регламентується «Положенням про систему внутрішнього забезпечення якості вищої освіти у Таврійському державному агротехнологічному університеті імені Дмитра Моторного», наказ № 241-ОД від 31.10.19.

Для організації та функціонування системи забезпечення якості вищої освіти в установі створено відділ, який керується «Положенням про відділ моніторингу якості освітньої діяльності у Таврійському державному агротехнологічному університеті». Відділ входить до структури Науково-методичного центру університету. Режим доступу: <http://www.tsatu.edu.ua/vnutrishnja-systema-zabezpechennja-jakosti-vyschoji-osvity/viddil-monitorynhu-jakosti-osvitnoho-dijalnosti/>.

Система внутрішнього забезпечення якості освітньої діяльності та якості вищої освіти передбачає здійснення наступних процедур і заходів для забезпечення якості освіти здобувачів, що навчаються за освітньо-професійною програмою 242 «Туризм»:

- моніторинг системи менеджменту якості освіти в університеті;

- перегляд освітніх програм, який відбувається за результатами їх моніторингу за участю групи забезпечення спеціальності, здобувачів вищої освіти, роботодавців, академічної спільноти, відділу моніторингу якості освітньої діяльності щорічно наприкінці навчального року та оформлюється відповідними протоколами;
- включення здобувачів вищої освіти до складу робочої групи з вдосконалення освітньої програми;
- онлайн-опитування, анкетування стейкхолдерів (здобувачів вищої освіти, випускників, роботодавців, викладачів тощо) щодо якості освітньої програми та організації освітнього процесу на веб-сайті університету <http://www.tsatu.edu.ua/vnutrishnja-systema-zabezpechennja-jakosti-vyschoji-osvity/onlajn-opytuvannja-stejkholderiv-schodo-jakosti-osvity/>;
- розміщення аналітичних звітів щодо результатів опитування стейкхолдерів з пропозиціями групи забезпечення спеціальності щодо підвищення якості освіти за даною ОПП на веб-сайті університету <http://www.tsatu.edu.ua/nmc/viddil-monitorynhu-jakosti-osvitnoji-dijalnosti/monitorynh-stejkholderiv-schodo-jakosti-osvity/>;
- аналіз відгуків керівників виробничої практики щодо якості професійної підготовки здобувачів вищої освіти;
- самоаналіз відповідності підготовки фахівців до нормативно-правових актів і документів, ліцензійних і акредитаційних вимог;
- періодичний аналіз успішності здобувачів вищої освіти та якості знань (по завершенню семестру);
- оцінювання результатів незалежного заміру знань здобувачів з дисципліни напередодні екзамену та перевірки залишкових знань студентів за тестовими завданнями після складання сесії (за рішенням Науково-методичного центру ТДАТУ);
- оцінювання досягнень науково-педагогічних працівників по завершенню навчального року, що здійснюється відповідно до Положення «Про рейтингове оцінювання НПП ТДАТУ» згідно затверджених критеріїв та оприлюднюється на веб-сайті університету;
- регулярне підвищення кваліфікації науково-педагогічних працівників, що забезпечують освітній процес за програмою, яке спрямоване на посилення практичної складової шляхом проходження довгострокових стажувань на підприємствах, установах, організаціях, участі у міжнародних проектах, грантових програмах;
- залучення молодих викладачів до роботи Вищої школи педагогічної майстерності, яку спрямовано на вивчення та ознайомлення з сучасними інноваційними технологіями навчання й виховання;
- забезпечення наявності необхідних ресурсів для організації освітнього процесу (матеріально-технічна база, навчально-методичне та інформаційне забезпечення, освітній портал MOODLE), що відповідає ліцензійним вимогам;
- використання інформаційних систем для ефективного управління освітньою діяльністю: контролю поточної успішності «Osvita», електронних навчальних курсів дисциплін на освітньому порталі MOODLE, Web-сайту Наукової бібліотеки з репозитарієм;

– розміщення інформації про освітню програму для можливості публічного перегляду, громадського обговорення, інформування про зміни в освітній програмі на веб-сайті університету;

– дотримання всіма учасниками освітнього процесу норм академічної доброчесності, що регламентуються Кодексом честі ТДАТУ та Антикорупційною програмою;

– регулярні анонімні онлайн-опитування здобувачів вищої освіти щодо дотримання норм академічної доброчесності на веб-сайті університету <http://www.tsatu.edu.ua/vnutrishnja-systema-zabezpechennja-jakosti-vyschoji-osvity/onlajn-opytuvannja-stejkholderiv-schodo-jakosti-osvity/>;

– всі кваліфікаційні роботи здобувачів вищої освіти, наукові та навчальні праці науково-педагогічних працівників ТДАТУ перевіряються на предмет академічного плагіату.

5. Пояснювальна записка щодо відповідності складових ОПШ

Узгодженість складових елементів освітньої програми демонструється через відповідність:

- компетентностей освітньої програми дескрипторам Національної рамки кваліфікацій (таблиця 1);

- програмних результатів та компетентностей, визначених освітньою програмою (таблиця 2);

- програмних результатів навчання та освітніх компонент (таблиця 3);

- програмних компетентностей компонентам освітньої програми (таблиця 4)

Таблиця 1

**Матриця відповідності визначених освітньою програмою компетентностей дескрипторам
Національної рамки кваліфікацій**

Класифікація компетентностей	Дескриптори НРК			
	Знання	Уміння	Комунікація	Автономія та відповідальність
	Загальні компетентності			
ЗК1	+	+	+	+
ЗК2	+	+	+	+
ЗК3		+	+	+
ЗК4		+		+
ЗК5		+		+
ЗК6	+	+	+	+
ЗК7		+	+	+
ЗК8	+	+	+	
ЗК9	+	+		+
ЗК10	+		+	
ЗК11	+	+	+	
ЗК12		+	+	+
ЗК13		+		+
ЗК14		+	+	+
	Спеціальні (фахові) компетенції			
ФК15		+		+
ФК16	+		+	
ФК17	+	+	+	
ФК18	+	+	+	+

ФК19	+	+	+	+	+
ФК20	+	+	+	+	+
ФК21	+	+	+	+	+
ФК22	+	+	+	+	+
ФК23	+	+	+	+	+
ФК24	+	+	+	+	+
ФК25	+	+	+	+	+
ФК26	+	+	+	+	+
ФК27		+	+	+	+
ФК28	+	+	+	+	+
ФК29	+	+	+	+	+
ФК30		+	+	+	+

6. Перелік нормативних документів, на яких базується освітньо-професійна програма

1. Закон України від 01.07.2014 р. № 1556-VII «Про вищу освіту» [Режим доступу: <http://zakon5.rada.gov.ua/laws/show/2145-19>];
2. Закон України від 05.09.2017 р. «Про освіту» – [Режим доступу: <http://zakon5.rada.gov.ua/laws/show/2145-19>];
3. Постанова Кабінету Міністрів України від 29.04.2015 р. № 266 «Про затвердження переліку галузей знань і спеціальностей, за якими здійснюється підготовка здобувачів вищої освіти» [Режим доступу: <http://zakon4.rada.gov.ua/laws/show/266-2015-п>];
4. Постанова Кабінету Міністрів України від 30.12.2015 р. № 1187 «Про затвердження Ліцензійних умов провадження освітньої діяльності» [Режим доступу: <http://zakon4.rada.gov.ua/laws/show/1187-2015-п/page>]
5. Постанова Кабінету Міністрів України від 23.11.2011 р. № 1341 «Про затвердження Національної рамки кваліфікацій» [Режим доступу: <http://zakon4.rada.gov.ua/laws/show/1341-2011-п>];
6. Національний класифікатор України: «Класифікація видів економічної діяльності» ДК 009: 2010 [Режим доступу: <http://www.ukrstat.gov.ua/>];
7. Національний класифікатор України: «Класифікатор професій» ДК 003: 2010 ДК 003:2010 [Режим доступу: <http://www.dk003.com/>];
8. Стандарти і рекомендації щодо забезпечення якості в Європейському просторі вищої освіти (ESG) [Режим доступу: http://ihed.org.ua/images/doc/04_2016_ESG_2015.pdf];
9. International Standard Classification of Education (ISCED 2011): UNESCO Institute for Statistics [Режим доступу: <http://www.uis.unesco.org/education/documents/isced-2011-en.pdf>];
10. ISCED Fields of Education and Training 2013 (ISCED-F 2013): UNESCO Institute for Statistics [Режим доступу: <http://www.uis.unesco.org/Education/Documents/isced-fields-of-education-training-2013.pdf>].
11. Методичні рекомендації щодо розроблення стандартів вищої освіти, затверджені наказом Міністерства освіти і науки України від 01.06.2017 р. № 600 (у редакції наказу Міністерства освіти і науки України від 21.12.2017 р. № 1648), схвалені сектором вищої освіти Науково-методичної Ради Міністерства освіти і науки України (протокол від 29.03.2016 № 3);
12. Розроблення освітніх програм. Методичні рекомендації [Режим доступу: http://ihed.org.ua/images/doc/04_2016_rozroblennya_osv_program_2014_tempusoffice.pdf];
13. Національний освітній глосарій: вища освіта [Режим доступу: http://ihed.org.ua/images/doc/04_2016_glossariy_Visha_osvita_2014_tempus-office.pdf];

14. Розвиток системи забезпечення якості вищої освіти в Україні: інформаційно-аналітичний огляд [Режим доступу: http://ihed.org.ua/images/doc/04_2016_Rozvitok_sisitemi_zabesp_yakosti_VO_UA_2015.pdf];

15. Європейська кредитна трансферна накопичувальна система:.

16. Довідник користувача [Режим доступу: http://ihed.org.ua/images/doc/04_2016_ECTS_Users_Guide-2015_Ukrainian.pdf]. - EQF-LLL – European Qualifications Framework for Lifelong Learning [Режим доступу: https://ec.europa.eu/ploteus/sites/eac-eqf/files/brochexp_en.pdf];

17. QF-EHEA – Qualification Framework of the European Higher Education Area [Режим доступу: <http://www.ehea.info/article-details.aspx?ArticleId=67>];

18. Рашкевич Ю. М. Болонський процес та нова парадигма вищої освіти [Режим доступу: <file:///D:/Users/Dell/Downloads/BolonskyiProcessNewParadigmHE.pdf>];

19. TUNING (для ознайомлення зі спеціальними (фаховими) компетентностями та прикладами стандартів [Режим доступу: <http://www.unideusto.org/tuningeu/>].

Гарант освітньо-професійної програми

Керівник проектної групи

(гарант освітньої програми):



кандидат економічних наук, доцент
Попова Тетяна Вікторівна